

JBL

NORTHRIDGE™ E SERIES

E150P, E250P (230V)

MODE D'EMPLOI

A LIRE! Précautions de sécurité importantes!



ATTENTION
RISQUE DE CHOC ÉLECTRIQUE
NE PAS OUVRIR



ATTENTION : POUR RÉDUIRE LES RISQUES D'ÉLECTROCUTION, N'OUVREZ PAS LE PANNEAU ARRIÈRE OU LE CAPOT DE L'APPAREIL. IL NE CONTIENT AUCUN COMPOSANT QUI PUISSE ÊTRE ENTRETENU PAR L'UTILISATEUR. REPORTEZ-VOUS AUPRÈS D'UN SERVICE DE MAINTENANCE QUALIFIÉ.

 L'éclair flicé au centre d'un triangle équilatéral prévient l'utilisateur de la présence de courants élevés dans l'appareil, pouvant constituer un risque d'électrocution en cas de mise en contact avec les composants internes.

 Le point d'exclamation au centre d'un triangle équilatéral prévient l'utilisateur de la présence d'instructions importantes dans le mode d'emploi concernant la mise en œuvre et l'entretien de l'appareil.

ATTENTION : POUR RÉDUIRE LES RISQUES D'ÉLECTROCUTION, N'EXPOSEZ PAS CET APPAREIL À LA PLUIE OU À L'HUMIDITÉ.

1. Lisez les instructions. Lisez toutes les instructions de sécurité et le mode d'emploi avant d'utiliser l'appareil.

2. Conservez le mode d'emploi. Conservez les instructions de sécurité et le mode d'emploi pour pouvoir le consulter ultérieurement.

3. Tenez compte des mises en garde. Observez les mises en garde que vous trouvez sur l'appareil ou dans le mode d'emploi.

4. Suivez les instructions. Suivez toutes les instructions de fonctionnement et d'utilisation de l'appareil.

5. Eau et humidité. Éloignez l'appareil des sources d'eau, ne le placez pas près d'une baignoire, d'un lavabo, d'un évier, d'un bac à linge, dans un sous-sol humide, près d'une piscine, etc.

6. Accessoires. Ne placez pas l'appareil sur un chariot, une console, un trépied, un support ou une table instable. En tombant, il risquerait de blesser gravement un enfant ou un adulte et de subir de sérieux dommages. N'utilisez ce genre de support que s'ils sont recommandés par le fabricant ou vendus avec l'appareil. Tout montage de l'appareil doit suivre les instructions du fabricant et utiliser les accessoires qu'il recommande.

7. Montage sur un mur ou un plafond. Avant de monter l'appareil contre un mur ou à un plafond, lisez attentivement les recommandations du fabricant.

8. Ventilation. Les fentes et les ouvertures pratiquées dans l'appareil sont destinées à assurer la ventilation, à garantir un fonctionnement fiable et à le protéger contre une surchauffe éventuelle. Elles ne doivent être ni bloquées, ni recouvertes. Veillez à ne pas les obstruer en plaçant l'appareil sur un lit, un canapé, un tapis ou toute surface similaire. Avant d'encasturer l'appareil dans une bibliothèque ou une étagère vérifiez la présence d'un bon système de ventilation et suivez bien les instructions du fabricant.

9. Chaleur. Éloignez l'appareil des sources de chaleur telles que les radiateurs, les bouches d'air chaud, les cuisinières, ou de tout appareil produisant de la chaleur. S'il se trouve près d'un amplificateur, vérifiez les contre-indications éventuelles auprès du fabricant.

10. Sources d'énergie. Cet appareil ne doit fonctionner qu'à partir du type de source d'énergie mentionné sur l'étiquette. Si vous n'êtes pas certain de la tension électrique de votre maison, consultez votre revendeur ou le fournisseur local d'électricité. Pour les appareils fonctionnant à piles ou à partir d'une autre source d'énergie, suivez les instructions de fonctionnement.

11. Protection des cordons d'alimentation. Veillez à ce que l'on ne puisse pas marcher sur les cordons d'alimentation ou qu'ils ne soient pas coincés sous ou derrière des objets. Faites particulièrement attention au niveau des fiches, des prises multiples et à la sortie de l'appareil.

12. Nettoyage. Débranchez l'appareil de la prise murale avant de le nettoyer. N'utilisez pas de nettoyant liquide ou aérosol. Servez-vous d'un chiffon humide.

13. Période d'inutilisation. Débranchez le cordon d'alimentation de l'appareil si vous ne l'utilisez pas pendant de longues périodes.

14. Foudre. Pour une protection accrue de l'appareil lors d'un orage ou lorsqu'il reste sans surveillance et inutilisé pendant de longues périodes, enlevez la fiche de la prise murale et débranchez l'antenne ou le câble. L'appareil sera ainsi protégé des risques d'endommagement provoqués par la foudre ou une surtension du secteur.

15. Surcharge. Évitez de surcharger les prises murales, les rallonges ou les prises multiples, cela risquerait de provoquer un incendie ou une décharge électrique.

16. Pénétration d'objet ou de liquide. N'introduisez jamais d'objets dans les ouvertures de l'appareil, ils risqueraient d'entrer en contact avec des points de tension dangereux ou de provoquer un court-circuit qui pourrait être à l'origine d'un incendie ou d'une décharge électrique. Ne renversez jamais de liquide sur l'appareil.

17. Endommagement nécessitant une réparation. Débranchez l'appareil de la prise murale et faites appel à un personnel qualifié dans les cas suivants :

- a. Le cordon d'alimentation ou la fiche sont endommagés ; ou
- b. Des objets sont tombés dans l'appareil ou un liquide s'y est déversé ; ou
- c. L'appareil a été exposé à la pluie ou à de l'eau ; ou
- d. L'appareil ne fonctionne pas normalement lorsque vous suivez le mode d'emploi. N'effectuez que les réglages mentionnés dans le mode d'emploi pour éviter de provoquer des dommages nécessitant une intervention plus importante d'un technicien qualifié pour que l'appareil fonctionne à nouveau normalement ; ou
- e. L'appareil est tombé ou son boîtier est endommagé ; ou
- f. L'appareil ne fonctionne pas normalement ou ses performances sont nettement moindres.

18. Accessoires. N'utilisez pas d'accessoires non recommandés par le fabricant de l'appareil, ils pourraient constituer un danger.

19. Remplacements des pièces. S'il faut remplacer certaines pièces, vérifiez que le réparateur utilise bien des pièces stipulées par le fabricant, ou qui ont les mêmes caractéristiques que les pièces d'origine. Des remplacements non agréés risquent de provoquer un incendie, une décharge électrique ou d'autres dangers.

20. Contrôle de sécurité. Lorsque qu'un réparateur vient de remplacer ou de réparer une pièce, demandez-lui d'effectuer des contrôles de sécurité pour vérifier le bon fonctionnement de l'appareil.

21. Réparation. N'essayez pas de réparer l'appareil vous-même. En ouvrant ou en ôtant les couvercles, vous pourriez de vous exposer à une tension dangereuse ou à d'autres risques. Pour toute réparation, faites appel à un personnel qualifié.

PLACEMENT DES ENCEINTES

- **En règle générale, la réponse aux fréquences basses est meilleure si le subwoofer est placé près du mur. Pour optimiser la sortie, il est donc préférable de placer le subwoofer dans un angle de la pièce.**
- **Il est également conseillé de le placer à proximité du mur où sont positionnés les haut-parleurs frontaux.**

Les sons basse fréquence sont normalement omnidirectionnels

et l'auditeur ne peut pas percevoir d'où ils proviennent. Cependant, les fréquences entre 75Hz et 150Hz restent localisables, surtout à volume élevé. En plaçant votre subwoofer comme nous vous le conseillons, vous obtiendrez de votre système d'enceintes un rendu et une image sonores très proches de la réalité.

Mais il ne s'agit que de conseils généraux. Chaque pièce ayant sa propre acoustique, JBL vous

recommande de procéder à des essais de positionnement jusqu'à ce que le résultat obtenu procure entière satisfaction. Pour trouver l'endroit idéal, placez d'abord le subwoofer près de la position d'écoute principale, puis déplacez-le dans la pièce jusqu'à ce que vous trouviez les performances en basses qui vous procurent le plus de plaisir.

CONNEXIONS DES ENCEINTES

Les subwoofers amplifiés E150P et E250P ont été conçus pour allier aux meilleures performances les options d'installation les plus flexibles et les plus complètes. Inspirez-vous des trois exemples suivants pour déterminer la description qui répond le mieux à votre cas de figure, et suivez les instructions d'installation qui y correspon-

dent. Pour raccorder des fils nus aux bornes des haut-parleurs, dévissez la collerette qui entoure la partie filetée centrale jusqu'à ce que le trou qui la perce soit visible. Introduisez le fil nu dans le trou et revissez le collier jusqu'à obtenir une connexion ferme. Les trous au centre des collerettes sont prévus pour accueillir des connecteurs

banana. Pour être conformes à la législation européenne, ces trous sont obturés avec des inserts en plastique au moment de leur fabrication. Si vous voulez utiliser des fiches banana, vous devez auparavant retirer ces inserts. Ne le faites pas si vous habitez dans une région où la certification CE européenne est en vigueur.

RACCORDEMENT HAUT-NIVEAU À UN AMPLI AUDIO VIDÉO.

Suivez les conseils mentionnés ci-dessous si vous disposez d'un ampli AV analogique qui ne dispose pas de sortie indépendante subwoofer (sur connecteur RCA).

Raccorder les bornes des enceintes avant gauche et droite du récepteur ou de l'amplificateur aux bornes gauche et droite sur le subwoofer qui portent la mention "High Level In". Raccorder les bornes gauche et droite sur le subwoofer qui portent la mention "High Level Out" aux bornes correspondantes à

l'arrière des enceintes avant gauche et droite.

Raccorder les bornes des enceintes "surround", gauche et droite du récepteur ou de l'amplificateur aux bornes correspondantes à l'arrière des enceintes d'ambiance acoustique centrale, gauche et droite.

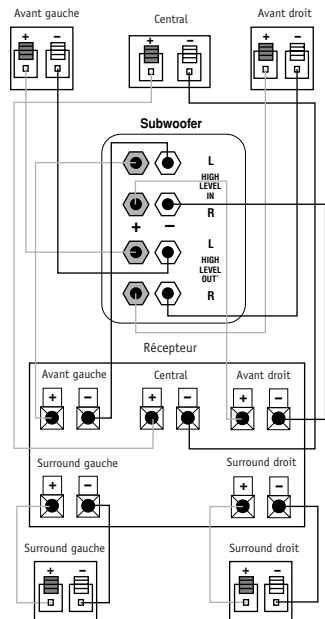

RACCORDEMENT LIGNE (RCA) À UN AMPLI AUDIO VIDÉO.

Suivez les conseils mentionnés ci-dessous si vous disposez d'un ampli AV analogique disposant d'une sortie indépendante subwoofer (sur connecteur RCA).

Utilisez les fiches de connexion type RCA pour raccorder la sortie subwoofer du récepteur ou de l'amplificateur sur les entrées correspondantes du caisson.

IMPORTANT : Vérifier que le commutateur LFE sur le subwoofer est réglé sur "Normal". Ne pas utiliser le réglage "LFE" avec les processeurs uniquement Dolby Pro Logic.

Nota : Si votre récepteur ou amplificateur n'est doté que d'un jack de sortie subwoofer, vous pouvez raccorder cette sortie indifféremment à l'entrée ligne droite ou gauche du subwoofer.

Raccordez chacun des haut-parleurs aux bornes appro-

priées sur votre ampli/récepteur.

Vérifiez que votre récepteur/ processeur est configuré de manière appropriée : le réglage subwoofer doit être réglé sur "On."

Nota aux utilisateurs expérimentés : si votre récepteur/ processeur est doté d'un filtre de coupure passe-bas intégré pour la sortie subwoofer, le commutateur LFE doit être réglé sur "LFE" pour contourner le filtre de coupure incorporé au subwoofer.

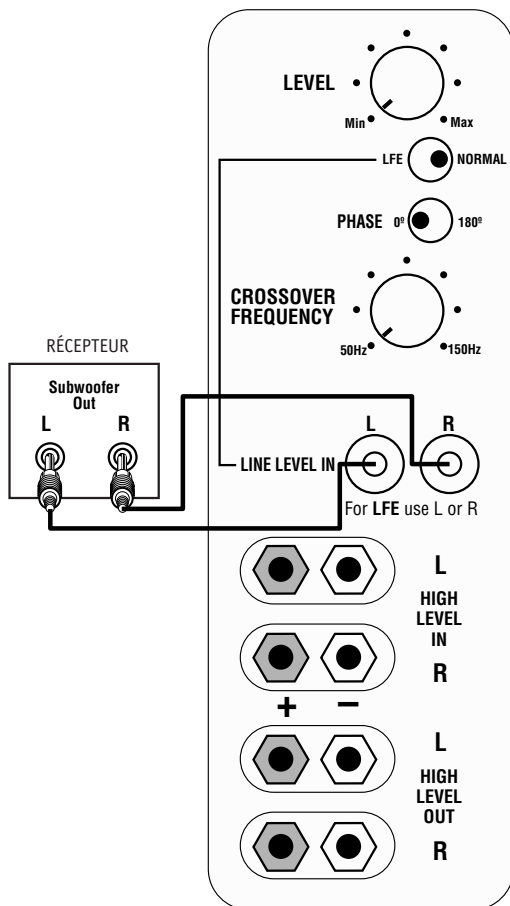

RACCORDEMENT LFE À UN AMPLI AUDIO VIDÉO.

Suivez les conseils mentionnés ci-dessous si vous disposez d'un ampli Audio Vidéo numérique capable de gérer la fonction LFE des enregistrements Dolby Digital, DTS ou autre format audio numérique :

IMPORTANT : Vérifier que le commutateur LFE est réglé sur "LFE". Utiliser les jacks d'entrée niveau ligne pour le canal des effets basse fréquence.

Raccorder ces jacks à la sortie LFE ou la sortie subwoofer sur votre amplificateur/récepteur.

Nota : Si votre récepteur ou amplificateur n'est doté que d'un jack de sortie subwoofer, vous pouvez raccorder cette sortie indifféremment à l'entrée ligne droite ou gauche du subwoofer.

Raccordez chacun des haut-parleurs aux bornes appropriées sur votre amplificateur/récepteur.

Vérifiez que vous avez configuré votre processeur surround sur "Subwoofer On" ou "LFE On." Les haut-parleurs avant gauche, avant droit, central et arrière doivent être réglés sur "Small" ou "Large" selon leur taille et leur réponse en fréquence. Consultez pour ce faire les manuels d'instruction de votre processeur/récepteur.

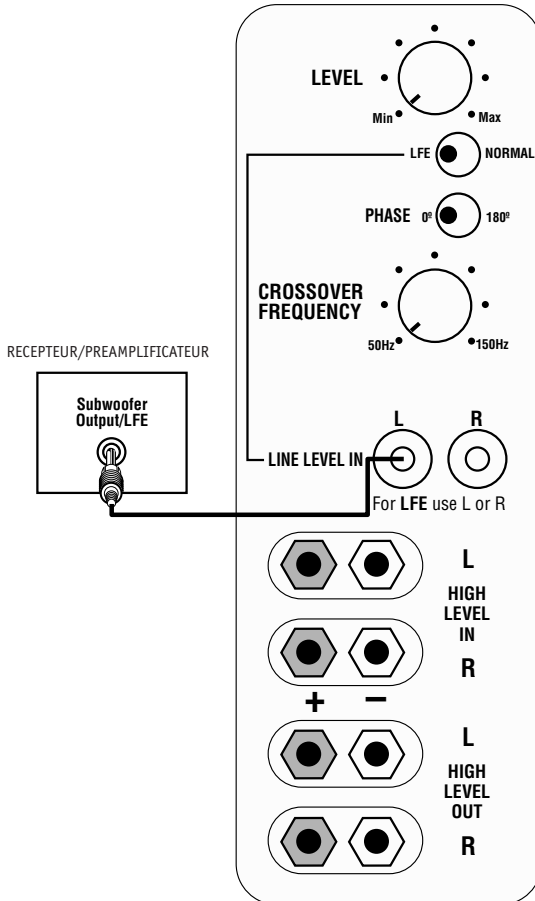

MODE OPÉRATOIRE

MISE SOUS TENSION

Lorsque le subwoofer est branché, que le commutateur de mise sous tension est activé, et qu'aucun signal d'entrée n'est encore reçu, les diodes LED sur le devant de l'appareil s'allument rouge. A la réception d'un signal, les diodes passent au vert.

Nota : les diodes ne repassent du vert au rouge que plusieurs minutes après que le subwoofer n'a plus reçu de signal d'entrée. Grâce à la technique d'amplification haute sortie haute efficacité mise au point par JBL, la consommation est réduite au minimum dès qu'aucun signal

ne parvient plus au subwoofer. Bien entendu, vous pouvez aussi remettre votre subwoofer hors-tension à tout moment si vous ne souhaitez pas le laisser en mode de veille automatique (standby).

CONTRÔLE DE VOLUME

Le bouton Level du subwoofer permet d'ajuster le volume de l'appareil pour qu'il soit en harmonie avec le reste de la chaîne. Un réglage correct dépend de plusieurs variables,

telles que la taille de la pièce d'écoute, l'emplacement du subwoofer, le type des enceintes principales et la position de l'auditeur. Ajustez le volume du subwoofer jusqu'à ce

que le volume relatif des basses soit à votre convenance.

RÉGLAGE DE LA FRÉQUENCE DE COUPURE

Le bouton Crossover Frequency détermine la limite haute de coupure jusqu'à laquelle le subwoofer reproduira les sons. Si vos enceintes principales sont déjà à même de reproduire convenablement certains effets basse fréquence, positionnez ce bouton entre 50Hz et 100Hz. Le subwoofer concentrera alors ses efforts sur les extrêmes graves que requièrent la musique et les films d'aujourd'hui. Si votre chaîne est constituée de petits haut-parleurs dont la gamme ne s'étend pas

jusqu'aux basses fréquences, positionnez ce bouton sur une valeur un peu plus élevée, entre 120Hz et 150Hz. Le bouton Crossover Frequency est inhibé lorsque le commutateur LFE est réglé sur "LFE".

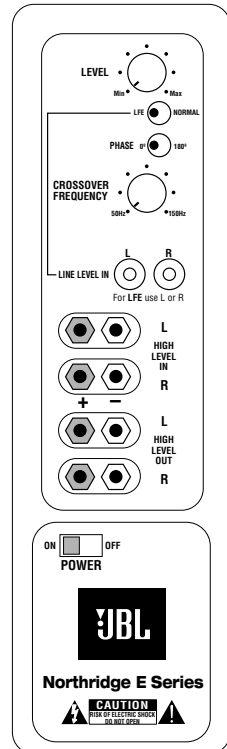

CONTRÔLE DE PHASE



Le commutateur Phase détermine si l'effet de piston du subwoofer s'exercera en phase avec les enceintes principales ou en inversement de phase. Il n'y a pas de réglage correct ou incorrect. Le réglage de phase dépend de paramètres comme l'emplacement du subwoofer et la position d'écoute. Ajustez le commutateur de phase pour optimiser la sortie des basses à la position d'écoute.

Il faut ici garder à l'esprit que tout système d'enceinte, local d'écoute et conditions d'audition diffèrent.

Il n'y a donc ni bon ni mauvais réglage ; ce commutateur fournit simplement une opportunité supplémentaire d'obtenir des performances optimales adaptées à vos conditions d'audition spécifiques, sans avoir à déplacer les enceintes. Si, à l'avenir, vous changez la dispo-

sition de votre pièce d'écoute et déplacez vos enceintes, refaites l'essai en réglant le commutateur sur les deux positions, pour trouver celle qui correspondra alors à des performances maximales pour les basses.

GUIDE DE DÉPANNAGE

Si vous utilisez les entrées niveau élevé (haut-parleur) et que les enceintes n'émettent aucun son :

- Vérifiez que l'ampli/récepteur est sous tension et qu'une source fonctionne.
- Vérifiez que le subwoofer alimenté est relié à une prise secteur et qu'il est sous tension.
- Vérifiez le câblage et les connexions entre l'ampli/récepteur et les enceintes. Assurez-vous que les fils ne sont ni écrasés, ni coupés ni détachés.
- Assurez-vous que votre ampli/récepteur fonctionne correctement.

Si le rendu des graves est faible (ou nul) :

- Vérifiez les polarités des raccordements (+ et -) aux connecteurs d'entrée haut-parleurs "Speaker Inputs".
- Vérifiez que le subwoofer est branché à une prise secteur alimentée et qu'il est sous tension.
- Réglez la fréquence de coupure.
- Changez la position du commutateur de commande de Phase.
- Si vous utilisez un récepteur/processeur Dolby Digital/DTS, vérifiez sur ces appareils la correction des réglages relatifs au subwoofer.
- Tournez lentement le bouton Level vers la droite jusqu'à ce que le niveau de reproduction des basses soit satisfaisant.

Si vous utilisez les entrées niveau ligne et que le subwoofer n'émet aucun son :

- Vérifiez que l'ampli/récepteur est en marche et qu'une source fonctionne.
- Vérifiez que le subwoofer est branché sur le secteur et qu'il est sous tension.
- Vérifiez le câblage et les connexions entre l'ampli/récepteur et le subwoofer. Vérifiez que les cordons ne sont ni écrasés, ni coupés ni détachés.
- Assurez-vous que votre ampli/récepteur fonctionne correctement.
- Tournez lentement le bouton Level vers la droite jusqu'à ce que le niveau de reproduction des basses soit satisfaisant.
- Vérifiez que vous avez configuré votre récepteur/ processeur pour que la sortie subwoofer/LFE soit active.

SPECIFICATIONS

E150P

Amplificateur	
Puissance (Eff) :	150 Watts
Haut-parleur :	PolyPlas™ pure 250mm
Entrées :	Niveau ligne (commutable sur LFE) et Haut-niveau (Borniers HP)
Sorties :	Haut-niveau (Borniers HP), configuration Passe-haut.
Filtre de coupure passe-bas :	Variable en continu de 50Hz à 150Hz
Filtre de coupure passe-haut :	150Hz sur sortie Niveau Haut-parleur
Réponse en fréquence :	27Hz – fréquence de coupure passe-bas
Dimensions (H x L x P) :	450mm x 309mm x 384mm
Poids :	15,5kg

E250P

Puissance	250 Watts
Haut-parleur	PolyPlas™ pure 300mm
Entrées	Niveau ligne (commutable sur LFE) et Haut-niveau (Borniers HP)
Sorties	Haut-niveau (Borniers HP), configuration Passe-haut.
Filtre de coupure passe-bas	Variable en continu de 50Hz à 150Hz
Filtre de coupure passe-haut	150Hz sur sorties Niveau Haut-parleur
Réponse en fréquence	25Hz – fréquence de coupure passe-bas
Dimensions	500mm x 365mm x 435mm
Poids	20,1kg

Déclaration de conformité



Je soussigné, représentant Harman Consumer International
2, route de Tours
72500 Château-du-Loir
France

déclare sur l'honneur que les produits décrits dans cette notice d'emploi sont conformes aux normes suivantes :

EN 60065:1998
EN 55013:A14:1999
EN 55020:A14:1999
EN 61000-3-2/A14:1999
EN 61000-3-3/1:1995

Gary Mardell
Harman Consumer International
Chateau-du-Loir, France 2/03



PRO SOUND COMES HOME™

JBL Consumer Products, 250 Crossways Park Drive, Woodbury, NY 11797
8500 Balboa Boulevard, Northridge, CA 91329
2, route de Tours, 72500 Chateau-du-Loir, France
800.336.4JBL (4525) (USA only) www.jbl.com

© 2003 Harman International Industries, Incorporated

JBL is a registered trademark of Harman International Industries, Incorporated.

■ A Harman International Company

Part No. 351248-001

* Marque déposée Dolby Laboratories

DTS est une marque déposée Digital Theater Systems, Inc.

Caractéristiques et spécifications sont sujettes à modification sans préavis.

Dimensions hors-tout, grilles et pieds inclus.